

Ejemplo de aplicación

Xtra·tec® XT Fresa de escuadrar M5130

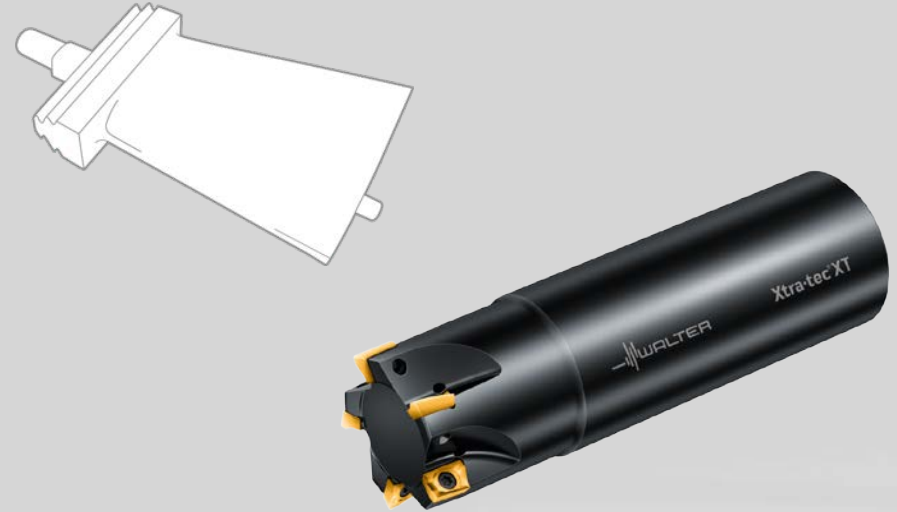

Pieza de trabajo	Álabe móvil	
Material	X22CrMoV12-1	
Operación	Semiacabado	
Herramienta	M5130-016-W16-04-06	
Plaquita de corte	ACMT060216R-G56	
Grado	WKP35G	
	Competencia	Walter
z Número de dientes	2	4
v_c [m/min]	156	240
f_z [mm]	0,23	0,25
v_f [mm/min]	1399	4775
a_p [mm]	0,8	0,8
a_e [mm]	16	16

Comparación: velocidad de avance (mm/min)



Ejemplo de aplicación

Xtra-tec® XT Fresa de escuadrar M5130



Pieza de trabajo	Corona dentada	
Material	18 CrNiMo 7-6	
Operación	Ranurado	
Herramienta	M5130-025-TC10-05-05	
Plaquita de corte	ACMT060204R-G55	
Grado	WSP45S	
	Competencia	Walter
z Número de dientes	3	5
v_c [m/min]	140	100
f_z [mm]	0,13	0,12
v_f [mm/min]	668	764
a_p [mm]	1,18	1,8
a_e [mm]	25	25

Comparación de producción durante la vida útil [piezas]

